

Si ripubblica quanto già pubblicato in data 16 dicembre 2009 negli Aggiornamenti Regolamentari sotto la stringa " Principali modifiche Allegato J Fia 2010" e si ribadisce che:

su tutte le vetture, sia quelle nuove che quelle già dotate di passaporto tecnico, equipaggiate con un'armatura di sicurezza che deve rispettare gli articoli 253 oppure 283 vigenti dell'Allegato J, i bulloni di fissaggio delle armature alla scocca devono essere posizionati secondo quanto previsto dall'art 8.3.2.6

Articoli 253 - 283 EQUIPAGGIAMENTI DI SICUREZZA

Omissis

8.3.2.6 Fissaggio delle armature di sicurezza alla scocca/telaio

Omissis

Raccomandato a partire dal 01.01.2009 ed obbligatorio dal 01.01.2010

L'angolo tra 2 bulloni (misurato in rapporto all'asse del tubo al livello del piede disegno 253-50) non deve essere inferiore a 60°

Omissis

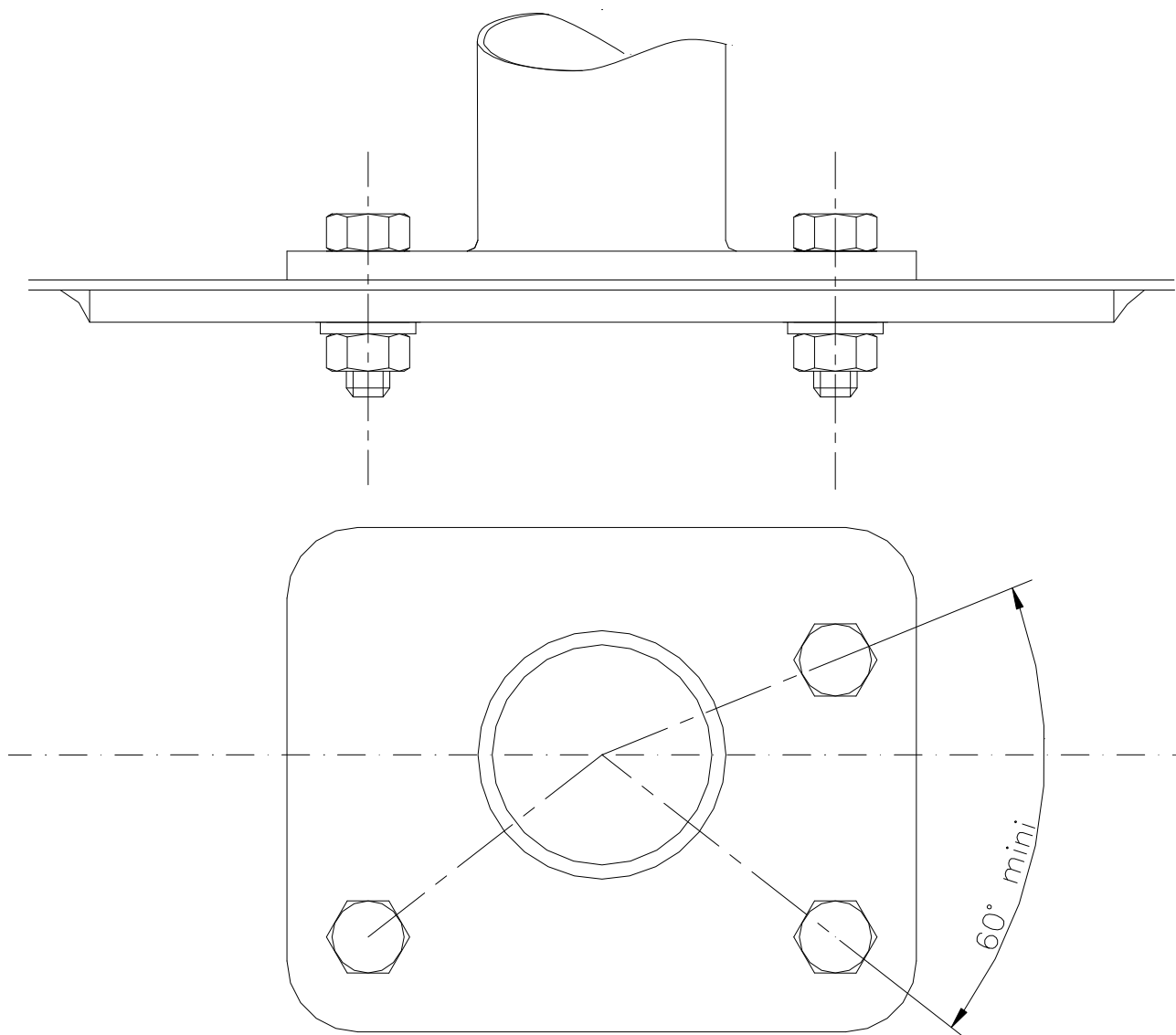

253-50

Si chiarisce inoltre la posizione dei bulloni deve essere rispettata anche se i fissaggi sono fatti secondo i disegni da 253-51 a 253-56